

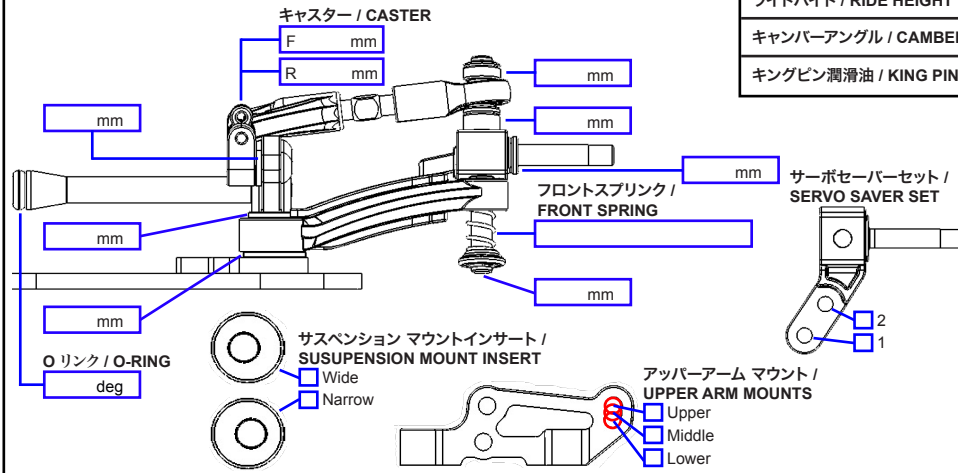

名前: \_\_\_\_\_ 日付: \_\_\_\_\_ トラック: \_\_\_\_\_  
 Name: \_\_\_\_\_ Date: \_\_\_\_\_ Track: \_\_\_\_\_  
 国籍: \_\_\_\_\_ 条件: \_\_\_\_\_ 温度: \_\_\_\_\_  
 Country: \_\_\_\_\_ Condition: \_\_\_\_\_ Temperature: \_\_\_\_\_

フロントエンド / FRONT END:



ライドハイト / RIDE HEIGHT	mm
キャンバーアングル / CAMBER ANGLE	deg.
キングピン潤滑油 / KING PIN LUBE	

メモ / NOTES:

センター / CENTER:

センター ショック ポジション / CENTER SHOCK POSITION

ショックスプリング / SHOCK SPRING	
ショックオイル / SHOCK OIL	
フォームインサート / FOAM INSERT	

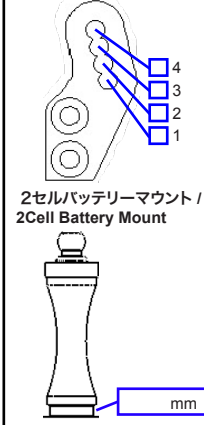

メモ / NOTES:

タイヤ / TIRES:

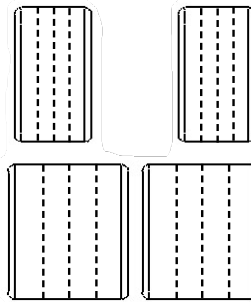

フロントタイヤ / FRONT TIRES	
タイヤ / TIRE	
直径 / DIAMETER	mm
ホイール / WHEEL	
添加剤 / ADDITIVE	

リアタイヤ / REAR TIRES	
タイヤ / TIRE	
直径 / DIAMETER	mm
ホイール / WHEEL	
添加剤 / ADDITIVE	

メモ NOTES:

--

リアエンド / REAR END:

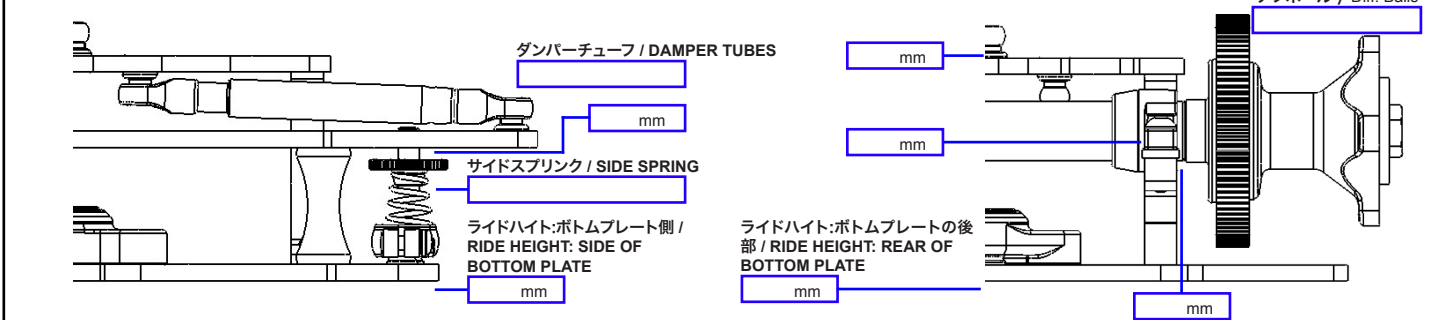

ボディ / BODY SHELLS	
モーター / MOTOR	
ギア / GEAR	
バッテリー / BATTERY	
ESC セッティング / ESC SETTINGS	

ステアリングトラベル / STEERING TRAVEL	
ステアリング感度 / STEERING EXPO	
スロットル感度 / THROTTLE EXPO	
ブレーキ エンドポイント / BRAKE E.P.	
メモ / NOTES	

メモ / NOTES:
